



型号

工作电流
引弧方式
喷嘴冷却方式
电极冷却方式
冷却水进入压力
冷却水进入温度
喷嘴孔径范围
电极直径

TP-3

高频
直接水冷
间接水冷

不高于 $^{\circ}\text{C}$

Model

TP-3

等离子焊枪

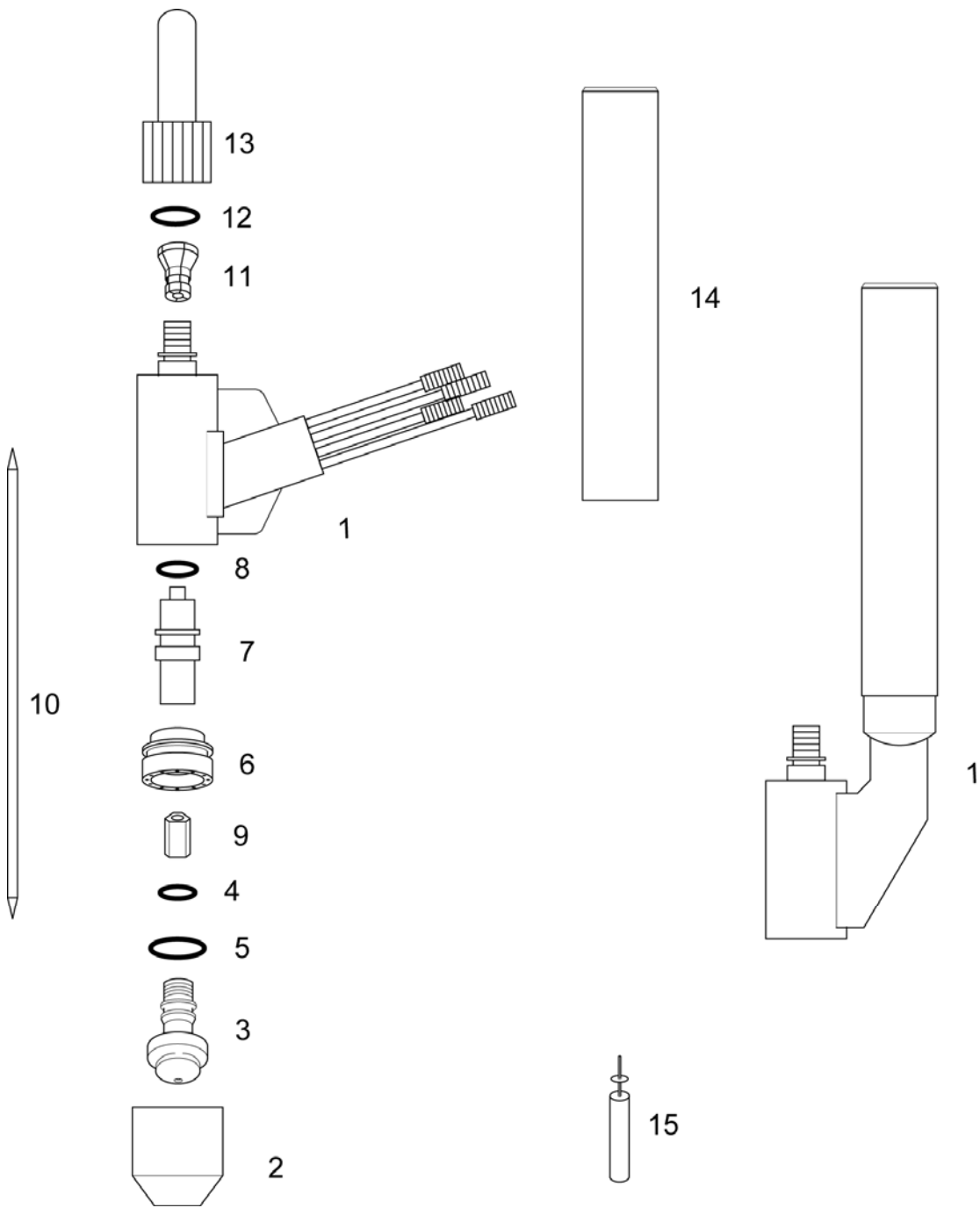

等离子焊枪

序号	订货号	产品描述	Description
		焊枪本体（ 度）	
		焊枪枪头总成（ 度）	
		焊枪总成（ 度）	
		焊枪本体（ 度）	
		焊枪枪头总成（ 度）	
		焊枪总成（ 度）	
		保护罩	
		导电嘴	
		导电嘴	
		导电嘴	
		导电嘴 形胶圈（小）	
		导电嘴 形胶圈（大）	
		保护气扩散器	
		铜套	
		铜套 形胶圈（小）	
		铜套 形胶圈（大）	
		对中块（ Φ ）	Φ
		对中块（ Φ ）	Φ
		钨极（ Φ ）	Φ
		钨极（ Φ ）	Φ
		钨极夹（ Φ ）	Φ
		钨极夹（ Φ ）	Φ
		枪帽	
		枪帽 形胶圈	
		枪柄（胶木材质）	
		枪柄（不锈钢材质）	
		钨极限位塞规	

等离子焊枪

mm
Dimensions Unit: mm

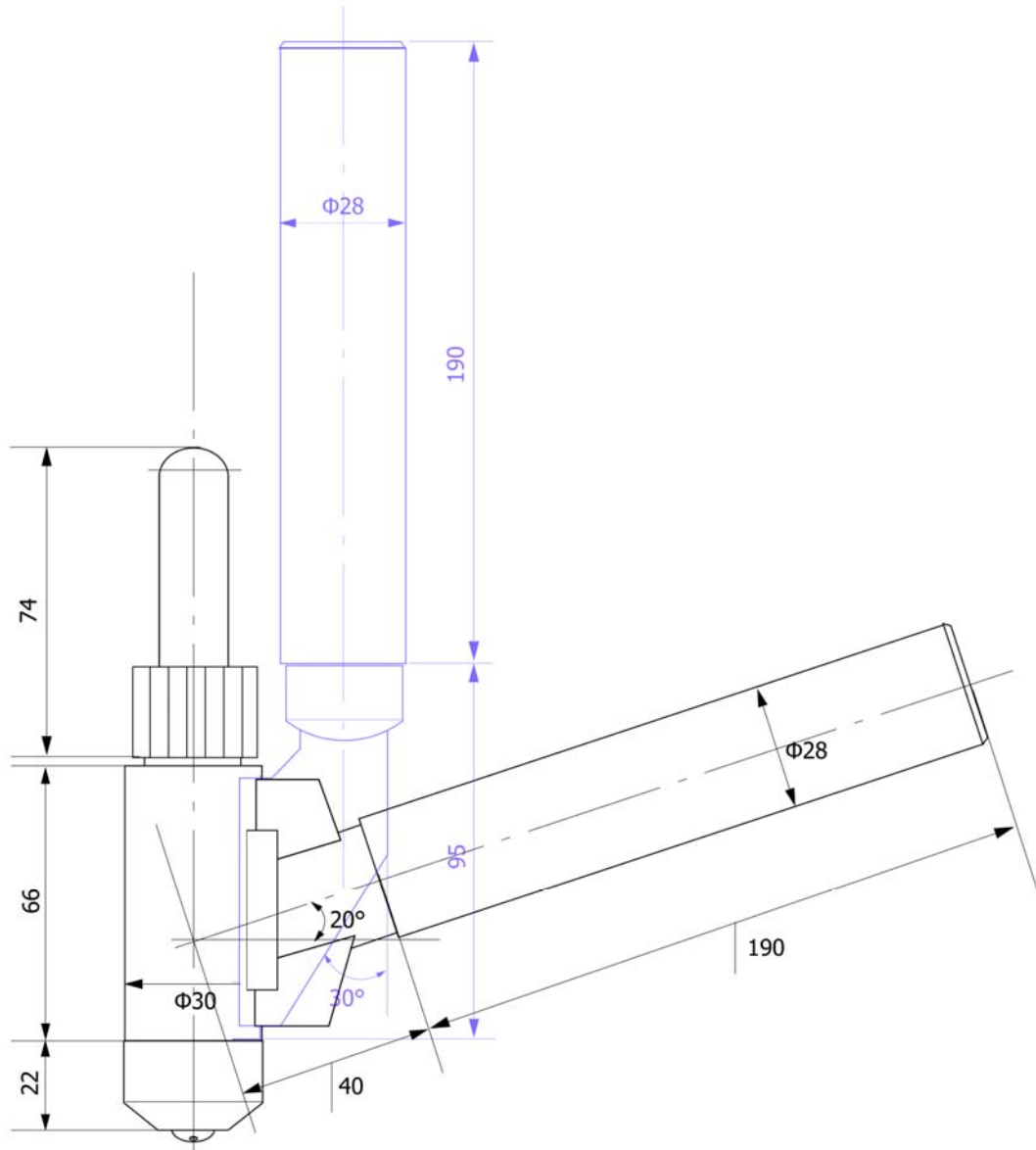

TONKS 三力易胜

TEL 86-10-81454970 / 4970

FAX 86-10-64421321

E-mail support@tonksweld.com